

DC 950PRO

La envasadora al vacío de doble campana continúa



Envasadora al vacío de alta producción que pertenece a la gama Zermat Extra Large.

Recomendada para el envasado de productos en pequeño o gran formato y cantidades pesadas.

Máquina autónoma en la tarea del envasado, con tapa automática y cintas de expulsión.

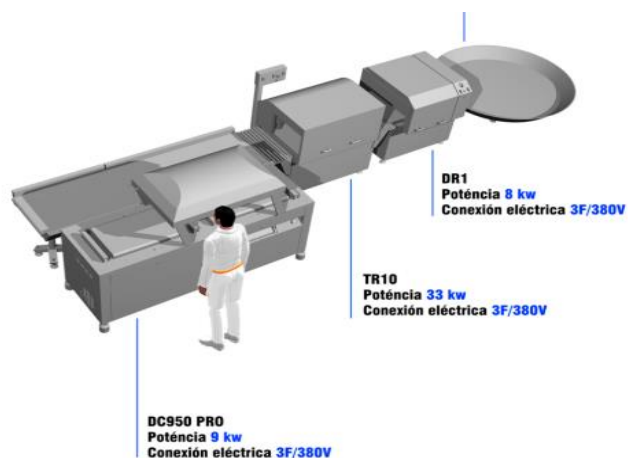

DC 950PRO

La envasadora al vacío de doble campana continua



Envasadora al vacío de alta producción que pertenece a la gama Zermat Extra Large.

Los brazos de la tapa están equipados con sensor de Seguridad.

Máquina completamente autónoma en sus tareas de producción, facilitando el proceso de envasado.

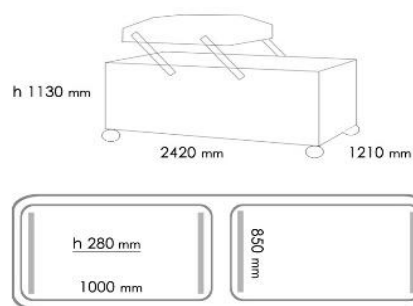
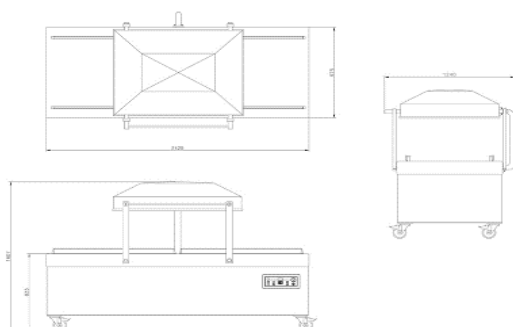

BOMBA Busch 300 m/h Potencia: 9 kw Peso: 867 Kg

Medidas y dimensiones

Datos técnicos:

Conexión eléctrica:	220v / 380v
Potencia bomba vacío Busch:	300m/h
Potencia eléctrica:	22 kw
Peso:	867 kg
Dimensiones exteriores:	1130x2425x1240
Espacio útil de cámara:	mm
Barra de soldadura longitud:	mm

Opciones:

Sincronizable con sistemas de retráctil, TR10
Sincronizable con sistemas de secado, TR8A
Entrada progresiva de aire softair
Soldadura de seguridad
Avisador de cambio de aceite

Características:

- ✓ Sistema de trabajo de tapa automática
- ✓ Envasado de doble campana
- ✓ Cintas integradas deslizantes
- ✓ Tapa ovalada acero inoxidable
- ✓ Panel digital con 10 programas
- ✓ Equipo compacto de alta velocidad de envasado
- ✓ Automatización de descarga posterior
- ✓ Brazos de la tapa con sensor de seguridad